



AIR HALO[®]

Sanctuary

空氣滅菌機
獨立式



placide
inside

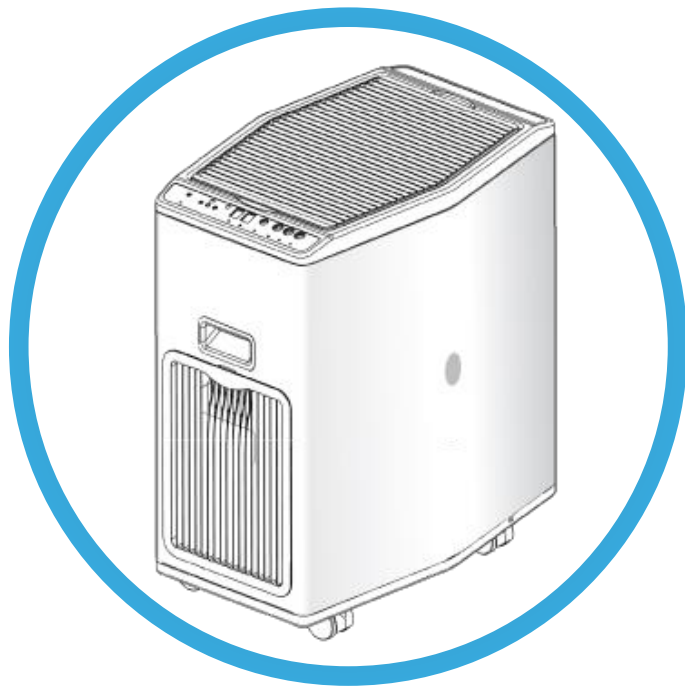

“Lightning in a Bottle”

專利
Placide
抗菌技術

利用真正的
等離子技術，
於一秒鐘內有效殺死空
氣中的細菌和病毒。

型號：AHS01
中文使用說明書

版權所有 © 2019 並在香港註冊



甲壹科技有限公司產品

安全注意事項

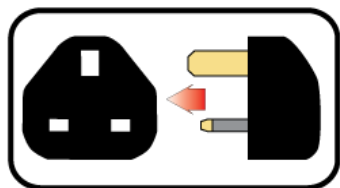

G 型電源插頭

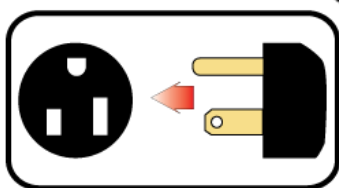

NEMA-15 電源插頭

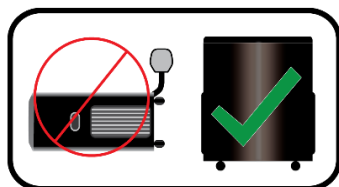

只能在機身直立下使用

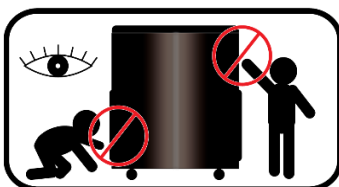

操作時，應看顧好兒童

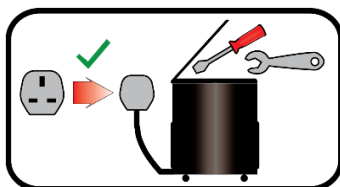

維修及清潔前，請確保拔掉電源

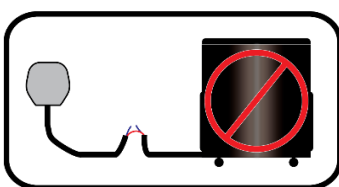

如電源線損壞，請不要使用

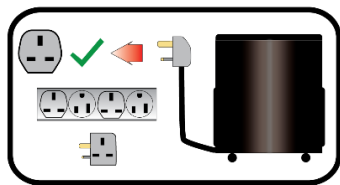

建議獨立使用插座

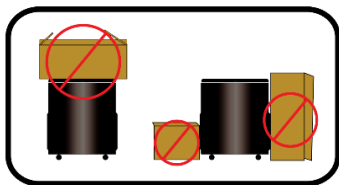

不要堵住抽風和出風口

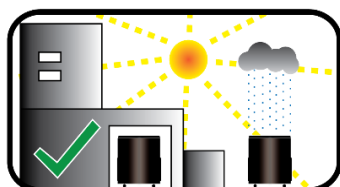

只在室內地方使用

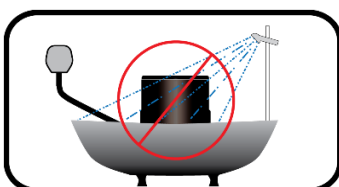

不要在潮濕環境中使用

一般注意事項

本手冊中包含的建議並不包括所有可能發生及出現的情況。當進行保養維修或操作時，必須以日常生活常識判斷有可能發生的情況。如不按照製造商的指示保養或操作本產品，有可能會發生意外，引致身體損傷和/或招致財物損失。

如你對本產品使用情況有任何疑问，請聯繫您的經銷商、代理商或製造商。

本產品可供8歲以上以及有身體、感覺或智力障礙或者缺少經驗及知識人士使用，唯須有監護人監護或指導，以確保安全使用本設備且瞭解可能的危險。兒童不得把玩設備。不得由兒童且無指導下進行清潔和使用維護。

應對兒童進行監護，以確保兒童不會在設備周圍玩耍。

電氣注意事項

所有電線及接地必須符合當地最新的相關電氣指引。

客戶有責任安排由合資格技工檢查供電源和保險絲，確保電力運作正常及有足夠電力供應。如果電源線及插頭損壞，應由製造商、產品服務代理商或合資格技工進行更換，以免造成危險。

接地說明

不正當的接地有可能導致觸電的危機。如你對電源插座接地有任何疑问，請安排合資格技工或維修人員作適當檢查。

如何正確棄置



在歐盟地區內，本產品不可跟其他家居垃圾一同棄置。為保護環境及可持續發展，物料應被循環再用。如要回收產品，可與你的零售商聯絡。



安全注意事項	2
目錄	4
特點	5
操作	7
故障解決方案	9
維修保養	10
規格書	13

本產品包括

- 1 x 使用說明書
- 1 x 已組裝的空氣滅菌機，其中包括
 - 1 x 出風格
 - 2 x HEPA 高效塵網
 - 2 x 抽風格
 - 2 x 抽風隔塵網

如有欠缺/損壞零件，請聯絡閣下的售後服務中心。

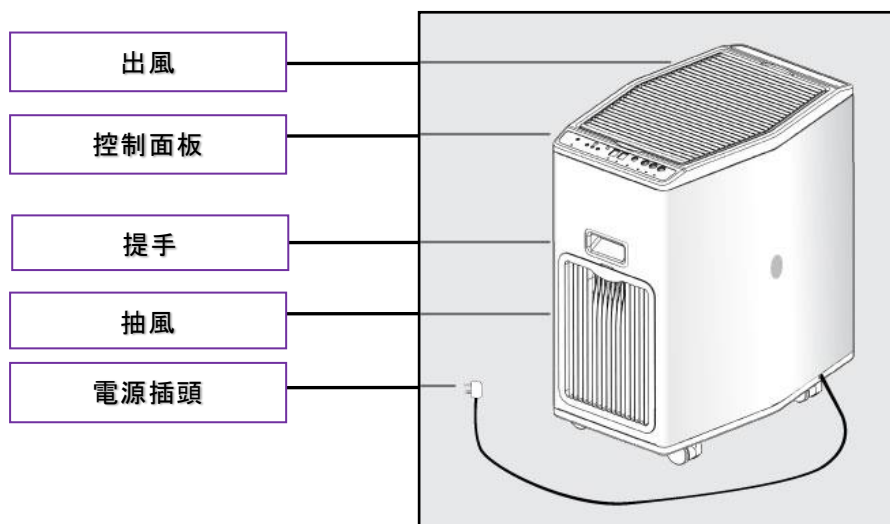

革命性的空氣抗菌技術

- 空氣滅菌機利用真正的等離子技術進行空氣消毒及殺菌，比一般傳統的空氣殺菌技術優勝。
- 有助大幅降低致病原於傳統過濾網累積及繁殖的風險。

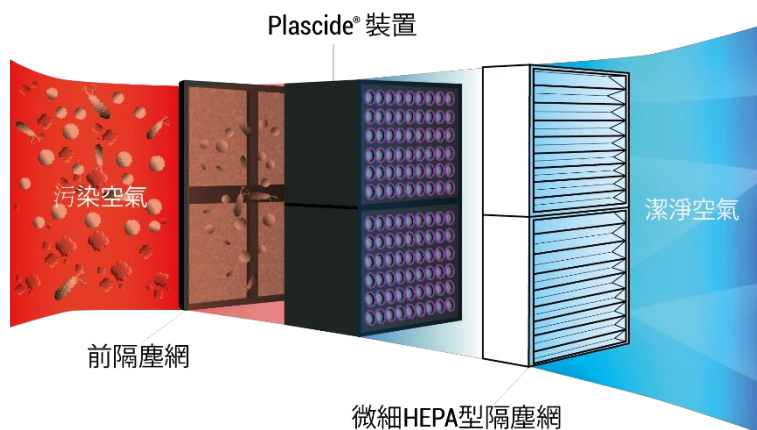

卓越的殺菌效果

- 經實驗證明，Plascide 等離子技術能於一秒內有效殺死空氣中的微生物，當中包括不同種類的細菌、真菌和病毒。
- 高效能的殺菌技術獲得香港本地不同大學的微生物學專家認證。

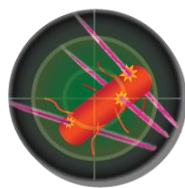

可調較的殺菌效能

- 配合實際應用範圍、殺菌效果和能源消耗各方面，提供可調較的殺菌功率以供選擇。



安全防護

- 當出風格被打開或沒有蓋好；又或機身不是直立，空氣滅菌機會立刻停止操作。



計時器

- 可按實際要求使用編程計時器，提供更大的使用自由度。



高能源效益

- 只用低功耗便可達到強效殺菌效果。



低維修成本

- 等離子產生模組基本上是無需維修保養，只需定期清洗抽風口處用作阻隔空氣大塵粒的抽風隔塵網及更換出風口處用作阻隔微細塵粒的 HEPA 類隔塵網。



便於使用

- 控制面板易於操作
- 獨立式設計易於移動



環保設計

- 非噴霧式殺菌方法，減低空氣污染物
- 不含化學物質
- 不釋放任何有毒物質
- 配合人類、動物及環境環保方向



控制面板

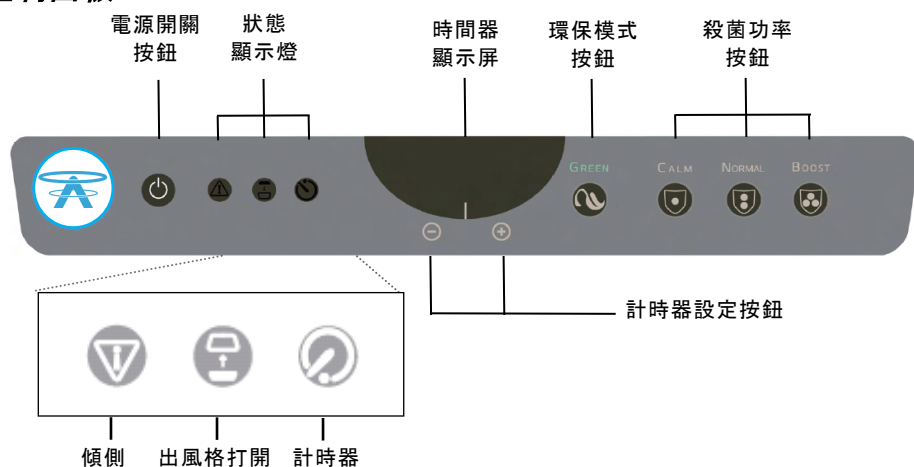

控制/顯示	顯示	細項
電源開關	紅色	待機
	綠色	運作中 默認運作模式為「正常」模式
傾側狀態提示	紅色	機身傾側，運作立即停止
出風格打開提示	紅色	出風格打開或沒有蓋好
計時器提示	綠色	計時器正在運作
計時器顯示屏	倒數	計時器倒數時間
計時器設定按鈕	減/加	減少或增加時間
環保模式	綠色	自動調節殺菌功率
殺菌功率按鈕	藍色	手動設定殺菌功率 「寧靜」模式 - 適合背景運作 「正常」模式 - 平衡功耗，日常使用 「加強」模式 - 快速及高效殺菌

開啟電源

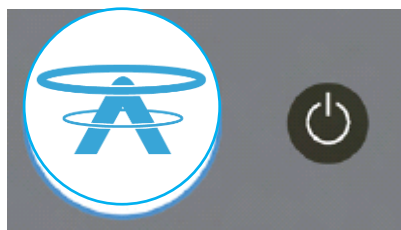

電源開關按鈕

確保電源插頭已插好

按「電源開關按鈕」

開啟空氣滅菌機

另外，可以選擇「環保」模式或選擇任何「殺菌功率」按鈕

重置

拔掉電源插頭可重置或完全關掉空氣滅菌機。

計時器

功能	細項
短按 	減少計時器 0.5 小時
長按 	減少計時器 1 小時
短按 	增加計時器 0.5 小時
長按 	增加計時器 1 小時
同時按下 	取消及重置計時器 0.0 小時

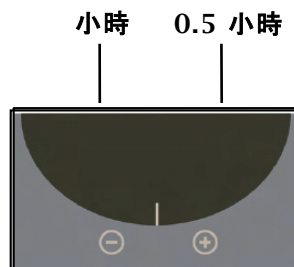

故障解決方案

情形	方案	未能解決
「電源開關」熄滅	插上電源插頭 按「電源開關」直至亮起綠燈	檢查電源插座/插頭/ 電源線
「電源開關」紅色 及 「傾側顯示燈」紅色	放置空氣滅菌機於一個平面上 按「電源開關」直至亮起綠燈	拔掉電源插頭， 等待 5 秒 重新插上電源
「電源開關」紅色 及 「出風格顯示燈」紅色	放回出風格並置好 按「電源開關」直至亮起綠燈	拔掉電源插頭， 等待 5 秒 重新插上電源
「電源開關」亮起紅色 並閃動 及 「時間器顯示屏」顯示 兩行橙色橫線	拔掉電源插頭， 等待 5 秒 重新插上電源	聯絡服務中心

維修保養

使用保養

Air Halo 空氣滅菌機兩側各有一個抽風口，上方有一個出風口。

確保空氣滅菌機在最佳的效能及能延長使用壽命，請跟從維修保養指示，保持出風口及抽風口清潔和暢通。

HEPA 類
出風隔塵網

抽風隔塵網

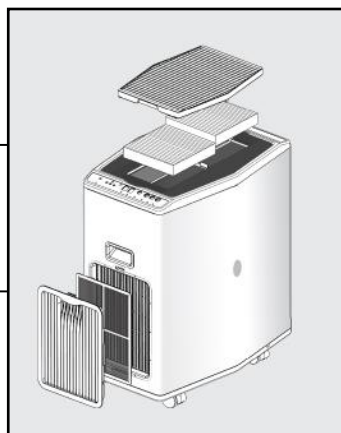

1. 從兩側把手位取出出風格

2. 取出並更換 HEPA 類隔塵網

如按正常使用，建議每 6 個月更換一次 HEPA 類隔塵網

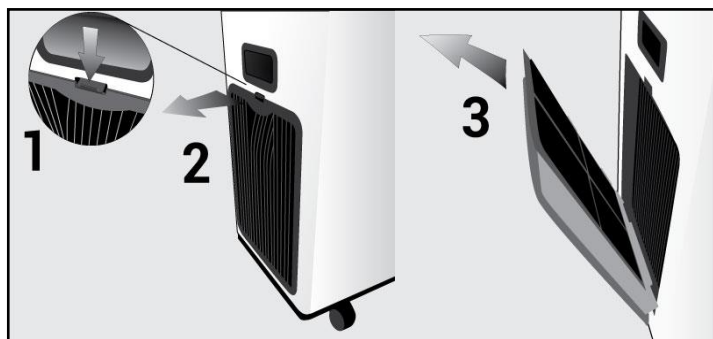
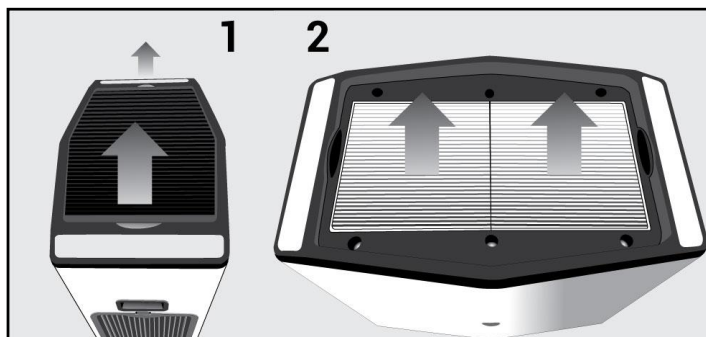

1. 按下並緊握扣位
2. 緊握扣位並拉出抽風格

3. 抽出隔塵網

如按正常使用，建議每 2-3 個月清洗抽風隔塵網

清潔指引

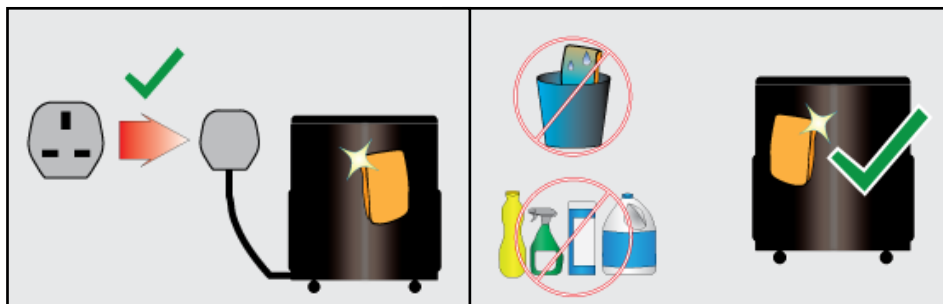

清潔前，確保已拔掉電源插頭

請不要使用化學物，並需使用乾布清潔

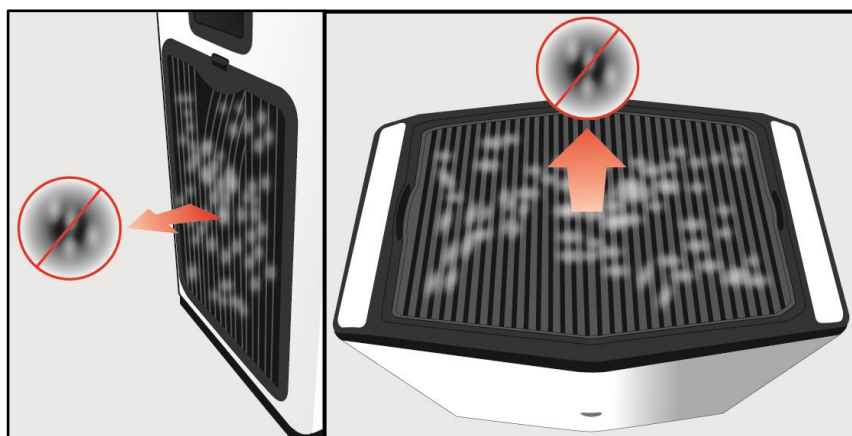

定期清潔抽風口及出風口塵粒，確保空氣流通

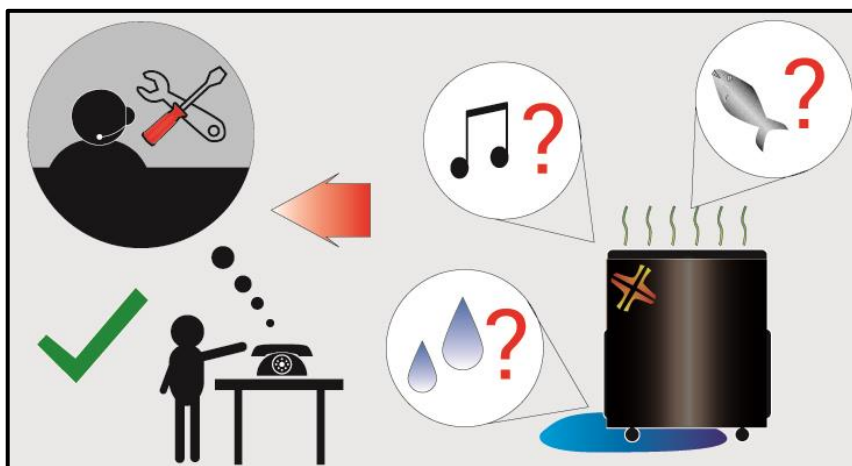

如有異味、嘈音或發現水氣，請聯絡客戶服務中心

建議檢查程序

每週	檢查抽風口和出風口 (是否有阻塞)
每月	檢查抽風口和出風口 (是否有阻塞) 檢查出風 (是否有雜音) 檢查電源線及插頭 (是否有損壞)
每年	檢查抽風口和出風口 (是否有阻塞) 檢查出風 (是否有雜音) 檢查電源線及插頭 (是否有損壞) 與本地服務中心安排年檢及保養

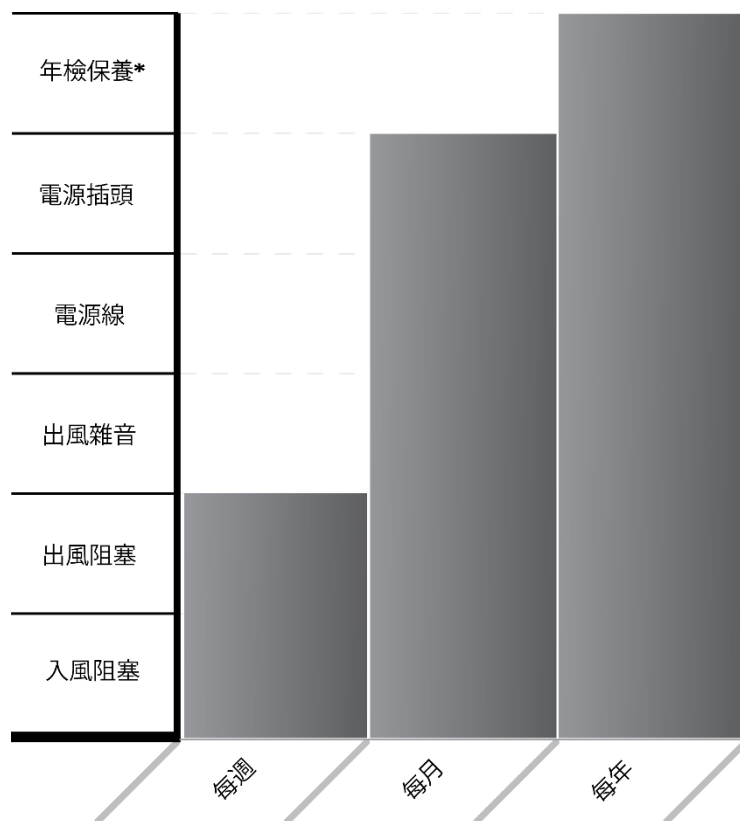

* 請聯絡本地服務中心安排合格人員進行年檢

型號	AHS01
建議使用範圍	(200 - 1200) 平方尺 (換氣率: 12 - 2)
尺寸 (長 x 闊 x 高)	(56.6 x 35.8 x 66.3) 厘米
重量	28 公斤
功率 (最大功率)	175 瓦
電源	110 - 240V @ 50Hz/60Hz
聲音 (寧靜至加強模式)	46 dB(A) - 54 dB(A)

設計規格如有更改，恕不另行通知。

註：換氣率 (ACH) 是指室內房間空氣於一小時內循環的次數。

不同使用環境下的建議使用範圍

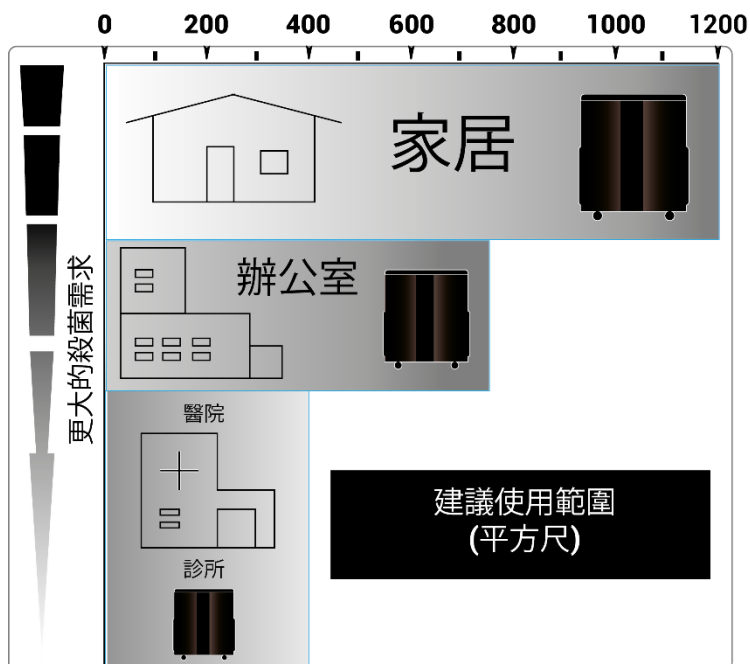

甲壹科技有限公司
香港新界火炭坳背灣街 2-12 號威力工業大廈 6 樓 B 室

- 說明書內容，一切以英文版本為準。
- 根據 CE 標準，產品運作聲音低於 70dB (A) 的安全規定。
- 產品適合一般家用及商用環境。



AIRHALO
Sanctuary